

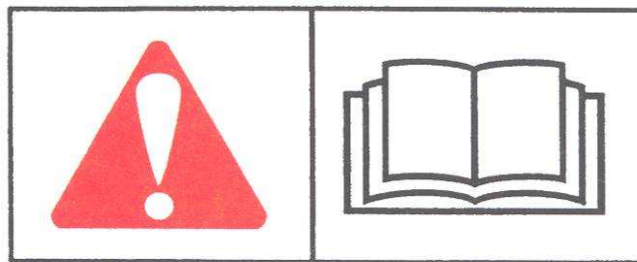

# Návod na obsluhu

**Všeobecné bezpečnostné pokyny pre  
pneumatické vsadzovacie prístroje a  
sponkovačky  
pre pneumatické vsadzovacie prístroje  
coil**

**CNW 50 CNW 70 CNW 90 3175/45 RCQ  
CNP 50**



**Neoddeliteľnou súčasťou návodu na obsluhu sú:**

**1. Všeobecné bezpečnostné pokyny**

**2. Technické dáta**

**3. Schéma náhradných dielov**

Gratulujeme Vám ku kúpe profesionálneho náradia ITW Paslode / Duo-Fast.

Vaše prístroje budú bezpečné a budú slúžiť k Vašej dlhodobej spokojnosti ak dodržíte zásady uvedené v bezpečnostných pokynoch a návode na obsluhu.

Pre prístroje Paslode a Duo-Fast používajte iba spojovací materiál a náhradné diely určené výrobcem.

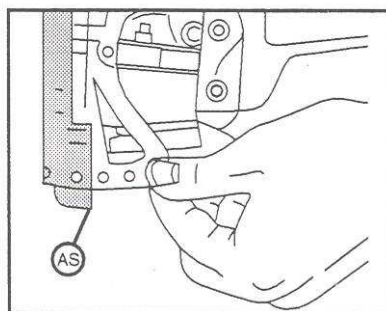
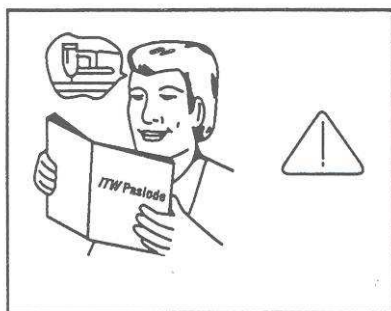

Prečítajte si pozorne návod k obsluhu a dokumenty, ktoré sú jeho súčasťou.

Skontrolujte pripevnenie ochranného krytu.

Iba pre spájanie materiálov na báze dreva.

## Metódy spúšťania prístroja:

**Sekvenčné spúšťanie** – pritlačte prístroj bezpečnostnou poistkou (AS) na spájaný materiál

- stlačte spúšť
- dôjde k výstrelu
- nadvihnite prístroj od spojovaného materiálu
- uvoľnite spúšť
- túto procedúru opakujte podľa potreby

**Kontaktné spúšťanie** – stlačte spúšť a držte ju stále stlačenú

- pritlačte prístroj bezpečnostnou poistkou (AS) na spájaný materiál
- dôjde k výstrelu
- nadvihnite prístroj od spojovaného materiálu
- túto procedúru opakujte podľa potreby

## Vloženie a vybratie páskovaných klincov do prístroja:

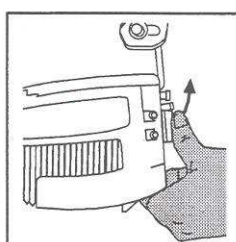
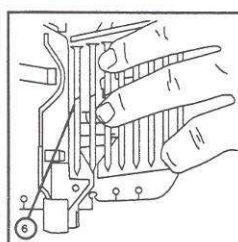
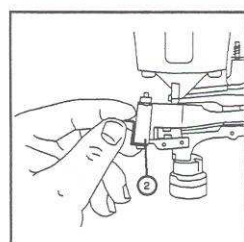
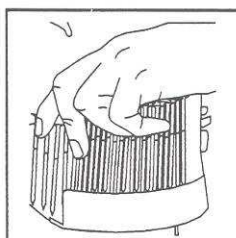
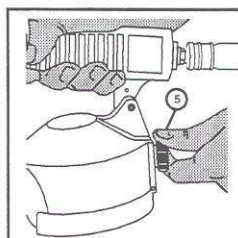
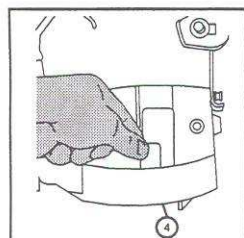
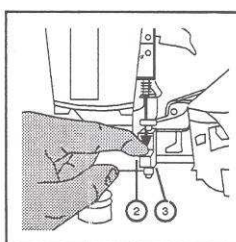
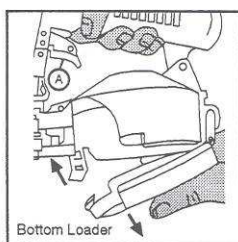
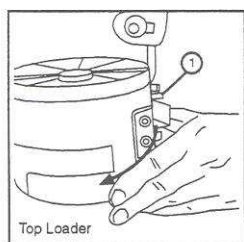

Pred manipuláciou s prístrojom ho odpojte od tlakovej sústavy.

- otvorte zásobník
- otvorte predné dvierka
- nastavte vymedzovací krúžok v zásobníku podľa používanej dĺžky klincov
- vložte kĺbko klincov do zásobníka
- uzavrite zásobník
- navlečte pás klincov na podávacie drážky
- uzavrite predné dvierka
- pri vyberaní klincov postupujte v opačnom poradí

## Odstránenie zaseknutého klinca:

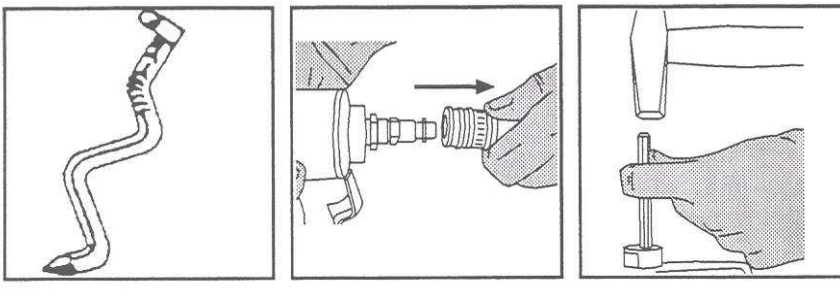

Upozornenie :  
Odpojte prístroj od tlakovej sústavy.  
Zatlačte úderník späť do prístroja a vyberte zaseknutý kliniec.

## Nastavenie hĺbky zarazenia klinca:

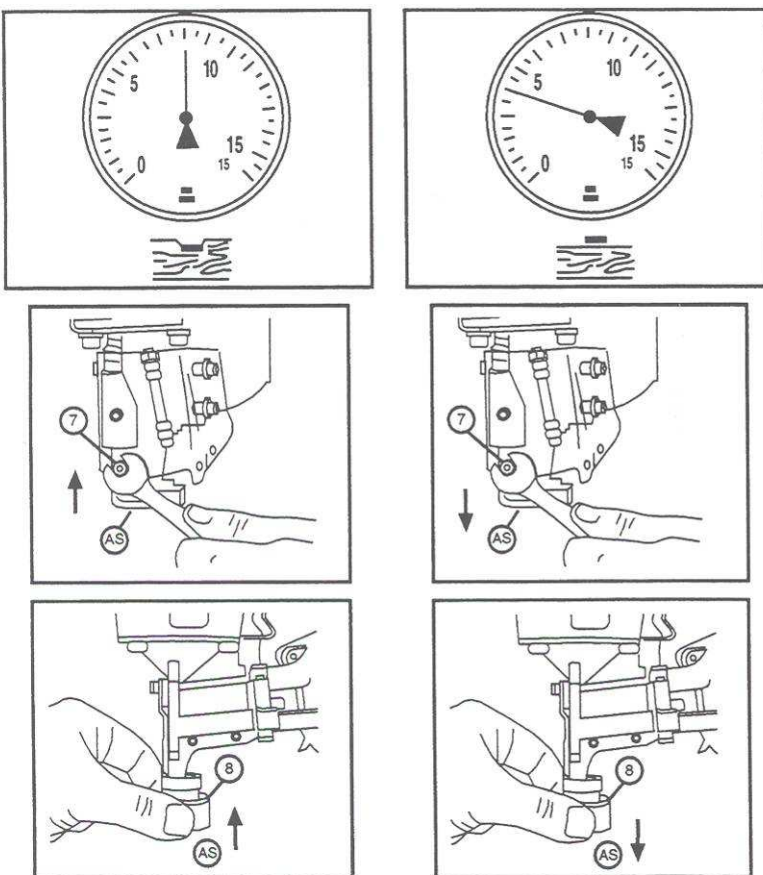

pomocou tlaku

pomocou posuvnej bezpečnostnej poistky

pomocou otočnej bezpečnostnej poistky

## Pracovný tlak:

Prístroje sú skonštruované pre pracovný tlak od 5 do 8 barov. .

# Bezpečnostné informácie

Nikdy nepripájajte prístroje na stlačený plyn. Používajte iba prefiltrovaný, regulovaný, mazavaný stlačený vzduch.

Odpojte prístroj od stlačeného vzduchu vždy pred začatím servisu, nastavovaním prístroja alebo zaseknutí spojovacieho materiálu

Spojovacie materiály určené výrobcom garantujú bezpečné používanie v súlade s EN 792-13/7.2.1.a

Pri manipulácii a prechádzaním s prístrojom nikdy nenechávajte stlačenú spúšť. Nikdy na nikoho nemierte, nedotýkajte sa bezpečnostnou poistkou seba, alebo cudzej osoby.

Bezpečnostné okuliare musia byť používané po celú dobu používania prístroja obsluhou aj osobami, ktoré pracujú v blízkosti prístroja.

Používajte chrániče sluchu.

Nesmie byť prekročený maximálny pracovný tlak určený v špecifikáciách prístrojov Paslode alebo Duo-Fast.

Používajte čo najnižší možný tlak. Zvyšovaním tlaku zároveň zvyšujete hladinu hluku vibrácii. Každé prípojné miesto musí byť vybavené filtrom, regulátorom a mazaním tlakového vzduchu.

Rozvod vzduchu musí byť dimenzovaný v závislosti na objeme spotrebovaného vzduchu. Minimálny prierez prípojnej hadice je 10 mm alebo 13 mm pre väčšie prístroje. Pri spustení prístroja by tlak v rozvode nemal kolísať o viac ako 0,5 baru. Potrebné údaje nájdete v návode na obsluhu pre každý jednotlivý prístroj.

Pre odporúčenie veľkosti kompresora, príslušenstva a optimalizáciu Vášho náradia kontaktujte špecialistu Paslode/Duo-Fast.

## Základná definícia súčiastok

- |                |                            |
|----------------|----------------------------|
| 1.Poistka      | 8.Tesnenie                 |
| 2.Doraz        | 9.Rukoväť                  |
| 3.Válec        | 10.Koncovka pre pripojenie |
| 4.Úderník      | 11.Spúšť                   |
| 5.Telo         | 12.Zásobník                |
| 6.Piest        | 13.Vodič klinca/spony      |
| 7.Ventil hlavy | 14.Hlava                   |

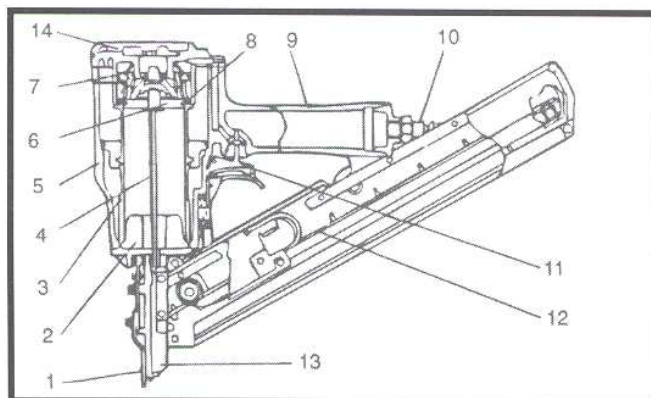

## Funkcia prístroja

- 1-spúšť
- 2-poistka
- 3-zásobník



Prístroj zarazí spojovací materiál pomocou piestu po stlačení spúšte a následnom stlačení poistky. Po vrátení piestu do hornej polohy je automaticky podávaný spojovací materiál zo zásobníka a prístroj je pripravený k opakovanej aplikácii.

**Upozornenie:** udržiavajte stále funkčnú bezpečnostnú poistku

## Problémy a ich odstránenie

Pokiaľ nemôžete jednoducho odstrániť problém s Vaším prístrojom, pošlite ho do autorizovaného servisu Paslode alebo Duo-Fast.

**Nikdy nepracujte s poškodeným prístrojom.**

Problém	Odstránenie
Spojovací materiál nie je kompletne zarazený do materiálu	Skontrolujte nastavenie tlaku, alebo nastavenie poistky
Spojovací materiál je zarazený hlboko do materiálu	Skontrolujte nastavenie tlaku, alebo nastavenie poistky
Spojovací materiál je zaseknutý vo vodiči spoj. materiálu	Odpojte prístroj od tlakovej sústavy. Odstráňte zaseknutý spojovací materiál
Pri rýchlejšej opakovanej aplikácii nie je alebo je pomaly podávaný spojovací materiál	Nedostatok objemu vzduchu –zvoľte väčší priemer prívodnej hadice
Prístroj pracuje, ale spojovací materiál nie je aplikovaný	Používate správny typ spojovacieho materiálu? Prechádza spojovací materiál ľahko zásobníkom?

## **Denná údržba:**

1. Pred použitím skontrolujte pracovný tlak
2. Skontrolujte, či používate typ spojovacieho materiálu určeného výrobcom.
3. Skontrolujte, či sú všetky skrutky dotiahnuté.
4. Skontrolujte funkčnosť bezpečnostnej poistky.
5. Skontrolujte pozíciu zásobníka.
6. Udržujte prístroj a podávací mechanizmus v čistote.
7. Skontrolujte, či odlučovač vody je čistý.
8. Doplňte olej do olejovača.
9. Odpojte prístroj od tlakovej sústavy vždy po ukončení práce.
10. Pri každej poruche odpojte prístroj od tlakovej sústavy.

**Dodržiavaním týchto zásad zaistíte svoju bezpečnosť, správnu funkčnosť a dlhšiu životnosť Vášho prístroja.**

## Bezpečnostné pravidlá pre pneumatické prístroje

Preštudujte si pozorne návod na obsluhu a bezpečnostné pokyny.  
Nedodržovanie inštrukcií môže spôsobiť vážne zranenia.  
Používajte iba materiál určený výrobcom Paslode alebo Duo-Fast.

Udržujte prístroje mimo dosah detí a nepovolných osôb.

Nedotýkajte sa žiadnou časťou tela bezpečnostnej poistky.

Zaistite si dostatočný a bezpečný pracovný priestor tak,  
aby prípadný odlietavajúci materiál nemohol nikoho zraniť.

Nikdy nemierte na seba ani na iné osoby. Uvedomte si, že držíte v ruke zbraň.

Dajte si pozor na spätný ráz prístroja.

Zaistite si dostatočne stabilnú pracovnú plochu.

Všetky prístroje označené symbolom trojuholníka musia byť vybavené bezpečnostnou poistkou.

Technické dáta, špecifikáciu spojovacích materiálov, hodnoty hluku a vibrácií nájdete v návode na obsluhu prístroja Paslode a Duo-Fast.

Všetky prístroje musia byť pripravené k použitiu koncovkou pripojiteľnou k rýchlospojke ,  
tak aby bolo možné prístroj kedykoľvek odpojiť.

Nie sú povolené žiadne úpravy na prístroji.

Pri pripojení na tlakovú sústavu pripojujte prístroj bez spojovacieho materiálu a skontrolujte funkčnosť poistky.

Pravidelne kontrolujte dotiahnutie skrutiek a stav prístroja.  
Opravy zverte autorizovanému servisu.

Udržujte prístroj v čistote.  
Používajte doporučené čistiace prostriedky a oleje.

Neprenášajte prístroj pripojený na hadicu so stlačenou spúšťou.

Väčšina prístrojov má reguláciu zaradenia spojovacieho materiálu (viď Návod )  
Pri nastavovaní vždy odpojte prístroj od tlakového vzduchu.